

Battery Backup



Battery Backup für Garagentorsysteme – Montageanleitung
Bei der Montage ist die Anleitung des Antriebs unbedingt zu berücksichtigen. Besonders die Sicherheitshinweise sind zu beachten!

D



Battery Backup for garage door systems – Installation instructions
When mounting please observe by all means the installation instructions of the operator. Pay special attention to the safety advice!

GB



Battery Backup pour systèmes de portes de garage – Instructions de montage
Lors du montage, il faut absolument tenir compte des instructions concernant l'opérateur. Il est particulièrement important de respecter les consignes de sécurité!

F



Montageanleitung für den Zusammenbau des Motor-Aggregats
Bij de montage moet de montage- bedieningshandleiding van de aandrijving in acht worden genomen. In het bijzonder dienen de veiligheidsinstructies te worden opgevolgd!

NL



Battery Backup per automazioni per porte da garage – Istruzioni di montaggio
Per i lavori di montaggio osservare sempre le istruzioni di montaggio fornite in dotazione con la motorizzazione. Osservare in particolare gli avvisi di sicurezza!

I



Battery Backup para sistemas de puertas de garaje – Instrucciones de montaje
Al realizar el montaje es estrictamente necesario tener en cuenta las instrucciones del operador. ¡Hay que observar especialmente las indicaciones de seguridad!

E



Battery Backup para sistemas de portão de garagem – Instrução de montagem
Na montagem é indispensável considerar o manual do accionamento. Especialmente as indicações de segurança devem ser observadas!

P



Battery Backup för garageportar – Monteringsanvisning
Vid monteringen skall anvisning för drivningen ovillkorligen beaktas. Speciellt säkerhetsanvisningarna skall beaktas!

S



Battery Backup for garasjeportsystemer – Monteringsveiledning
Det er tvingende nødvendig å følge bruksanvisningen for drivenheten under monteringen. Særlig sikkerhetsinstruksene må følges!

N



Battery Backup garázsajtó rendszerekhez – Szerelési útmutató
A szereléskor feltétlenül tekintetbe kell venni a kapuműködtető útmutatóját. Különösen a biztonságtechnikai útmutatásokat kell követni!

H



Battery Backup za sisteme garažnih vrat – Montažna navodila
Pri montaži je potrebno brezpogojno upoštevati navodila pogona. Posebej se morajo upoštevati varnostna navodila!

SLO



Battery Backup pro systémy garážových vrat – Montážní návod
Při montáži bezpodmínečně dodržujte montážní návod pro pohon. Zvláště pak dodržujte bezpečnostní pokyny!

CZ



Battery Backup do systemów bram garażowych – Instrukcja montażu
Podczas montażu należy koniecznie przestrzegać instrukcji napędu, a w szczególności wskazówek bezpieczeństwa!

PL



„Battery Backup“ garažų vartų sistemoms – Montavimo instrukcija
Montuodami būtinai laikykitės pavaros naudojimo vadovo. Ypatingai atkreipkite dėmesį į saugos nuorodas!

LT



Battery Backup для систем гаражных ворот – Инструкция по монтажу
Во время проведения монтажа необходимо принимать во внимание положения руководства по работе привода. В особенности следует учитывать указания по технике безопасности!

RUS



Battery Backup til garageportsystemer – Montagevejledning
Ved montagen skal man ubetinget være opmærksom på vejledningen til drevet. Bemærk i særdeleshed sikkerhedshenvisninger!

DK

1.

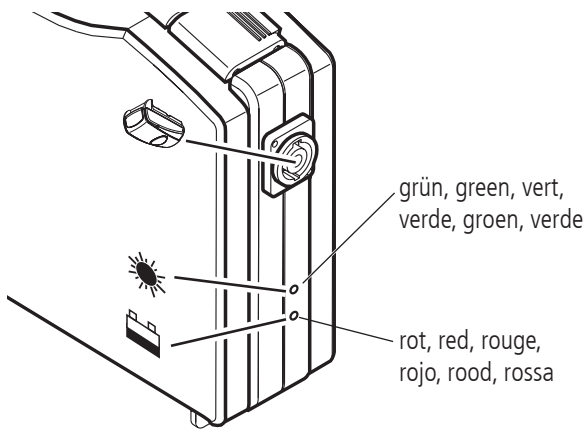
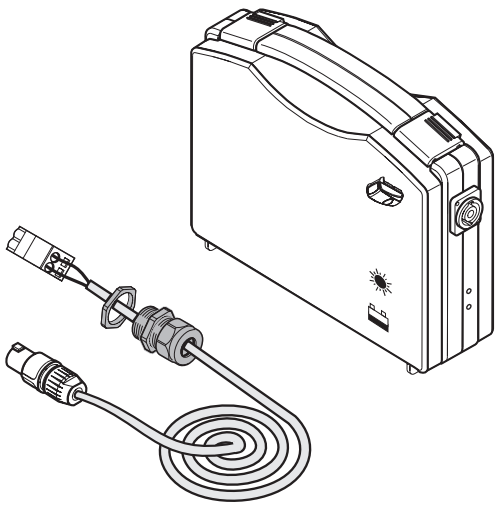

2.

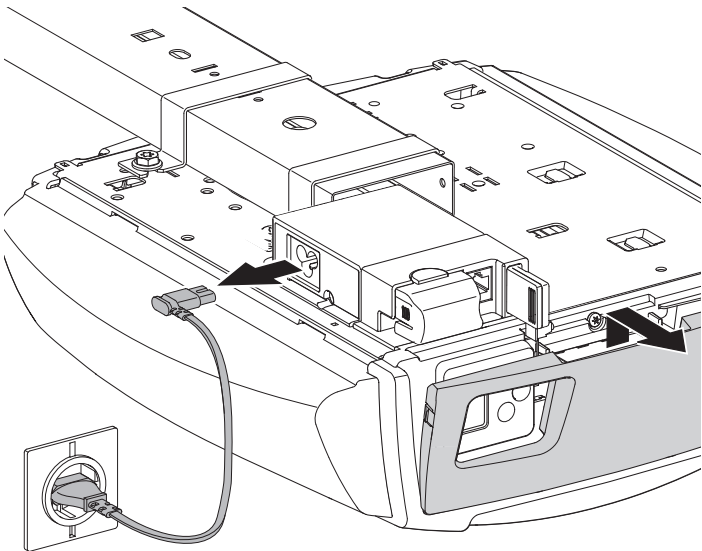

3.

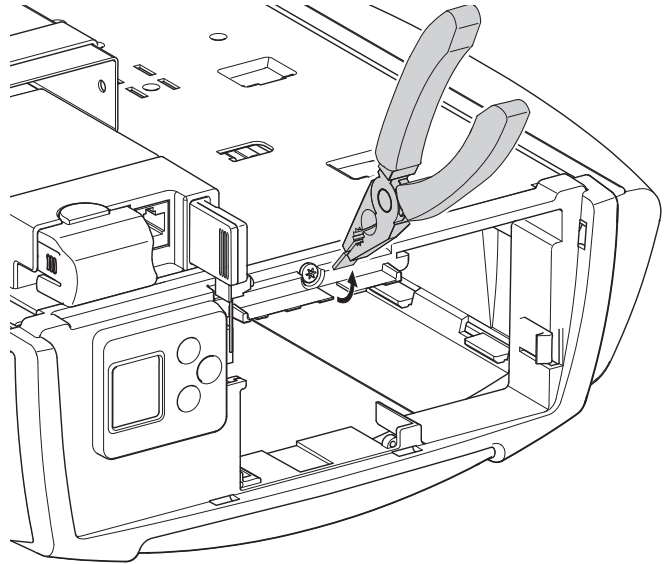

4.

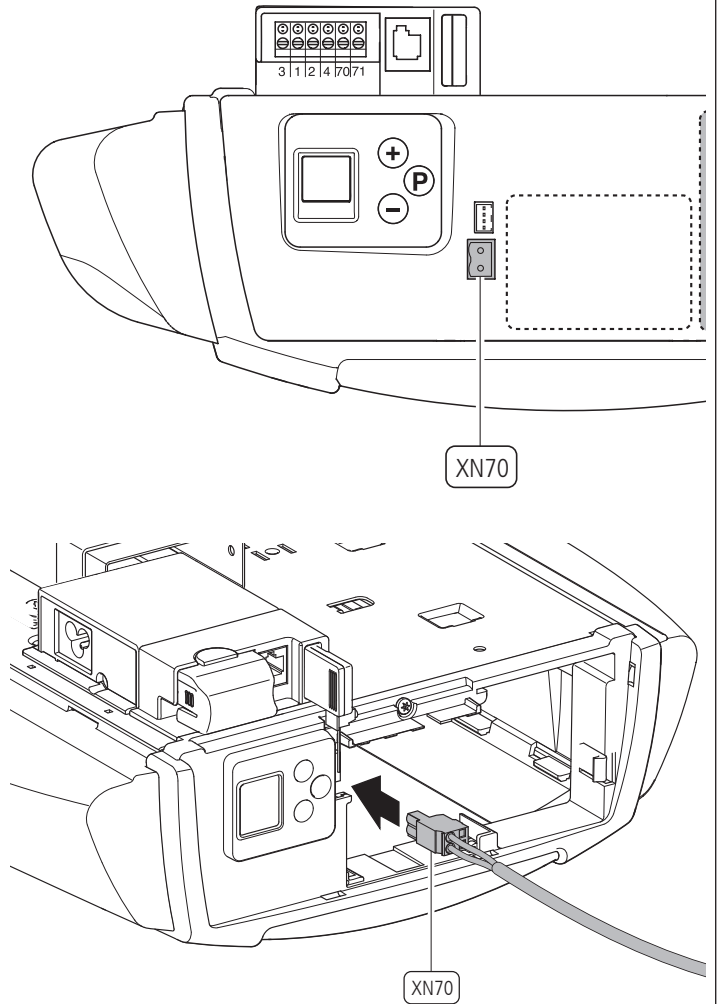

5.

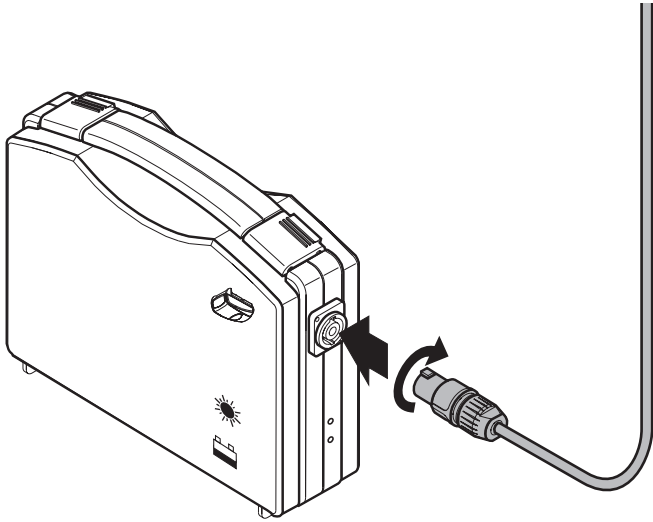

6.

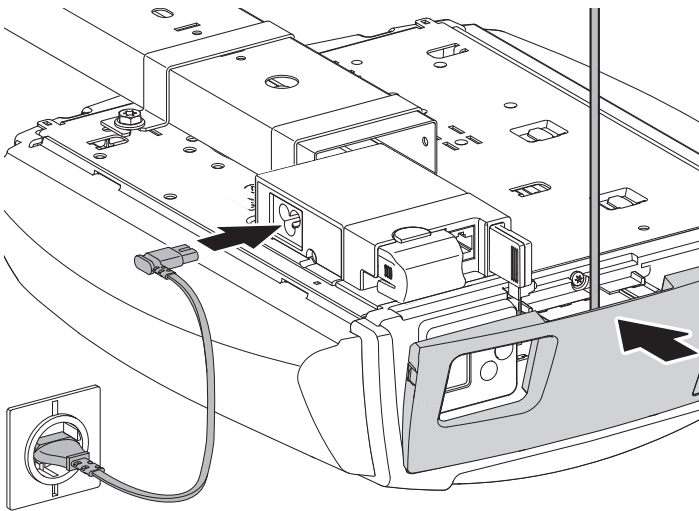

7.



grün, green, vert, verde, groen,
verde



grün, green, vert, verde, groen,
verde



rot, red, rouge, rojo, rood, rossa

| | | | |
|-------------------|---|-----------------------|--|
| DEUTSCH | Originalanleitung, Urheberrechtlich geschützt. Nachdruck, auch auszugsweise, nur mit unserer Genehmigung. Änderungen, die dem technischen Fortschritt dienen, vorbehalten. | MAGYAR | Eredeti üzemeltetési útmutató. A jelen anyagot szerzői jog védi. Kinyomtatni, akárcsak kivonatossan is, csak engedélyünkel szabad. A műszaki haladás célját szolgáló módosítások jogát fenntartjuk. |
| ENGLISH | Original instructions, Copyright. No part of this manual may be reproduced without our prior consent. Subject to changes which are in the interest of technical improvements. | SLOVENSKO | Originalna navodila. Zaščiten z avtorskim pravom. Ponatis, tudi v izvečkih, je dovoljen le z našim dovoljenjem. Spremembe, ki služijo tehnični izboljšavi proizvoda, so pridržane. |
| FRANÇAIS | Notice originale, Copyright. Toute reproduction même partielle est interdite sans notre autorisation. Tous changements de constructions permis par l'évolution des techniques réservés. | ČESKY | Originální návod. Chráněno autorskými právy. Dotisk, i jen částí, možný pouze s naším svolením. Změny, které slouží technickému pokroku, vyhrazeny. |
| NEDERLANDS | Originele Gebruiksaanwijzing. Door de auteurswet beschermd. Niets uit deze uitgave mag worden verveelvoudigd en/of openbaar gemaakt door middel van druk, fotocopie, microfilm of op welke andere wijze dan ook zonder voorafgaande toestemming van de uitgever. Technische wijzigingen voorbehouden. | POLSKI | Instrukcja oryginalna. Chroniona prawem autorskim. Przy wykonywaniu przedruku, także fragmentów, konieczne jest uzyskanie naszej zgody. Zastrzegamy sobie prawo do wprowadzenia zmian wynikających z postępu technicznego. |
| ITALIANO | Istruzioni d'uso originali. Diritti d'autore riservati. Riproduzione, anche parziale, previa solo nostra autorizzazione. La Ditta si riserva la facoltà di apportare modifiche al prodotto in base al progresso tecnologico. | LIETUVIŲ KALBA | Originali instrukcija. Autorinės teisės saugomos. Kopijavimas, taip pat ir dalimis, tik su mūsų leidimu. Galimi technikos pažangos sąlygojami pakeitimai. |
| ESPAÑOL | Instrucciones originales. Copyright. Prohibida la reproducción íntegra o parcial sin nuestra autorización. Reservado el derecho a modificaciones en el interés del perfeccionamiento técnico. | РУССКИЙ | Оригинальное руководство. Авторские права защищены. Перепечатка, даже выдержками, только с нашего разрешения. Мы оставляем за собой право на изменения, служащие техническому прогрессу. |
| PORTUGUES | Manual original de instruções. Reservados os direitos de autor. Reprodução, mesmo parcialmente, só com a nossa autorização. Sujeito a alterações que sirvam a evolução técnica. | DANSK | Originalvejledning. Ophavsretsligt beskyttet. Genoptryk, også i uddrag, kun med vores tilladelse. Ændringer, der tjener den tekniske udvikling, forbeholdes. |
| SVENSKA | Originalanvisning. Upphovsrättsskyddad. Eftertryck, även delvis, endast med vårt tillstånd. Med förbehåll för ändringar som tjänar den tekniska utvecklingen. | | |
| NORSK | Original anvisning. Beskyttet opphavsrett. Ettertrykk - også i utdrag - bare med vår tillatelse. Endringer, som tjener den tekniske utviklingen, forbeholdes. | | |

